

SMARTOX

smart solutions



ЭЛЕКТРИЧЕСКИЕ ПЕРЕДВИЖНЫЕ ЦЕПНЫЕ ТАЛИ

www.smartox.org

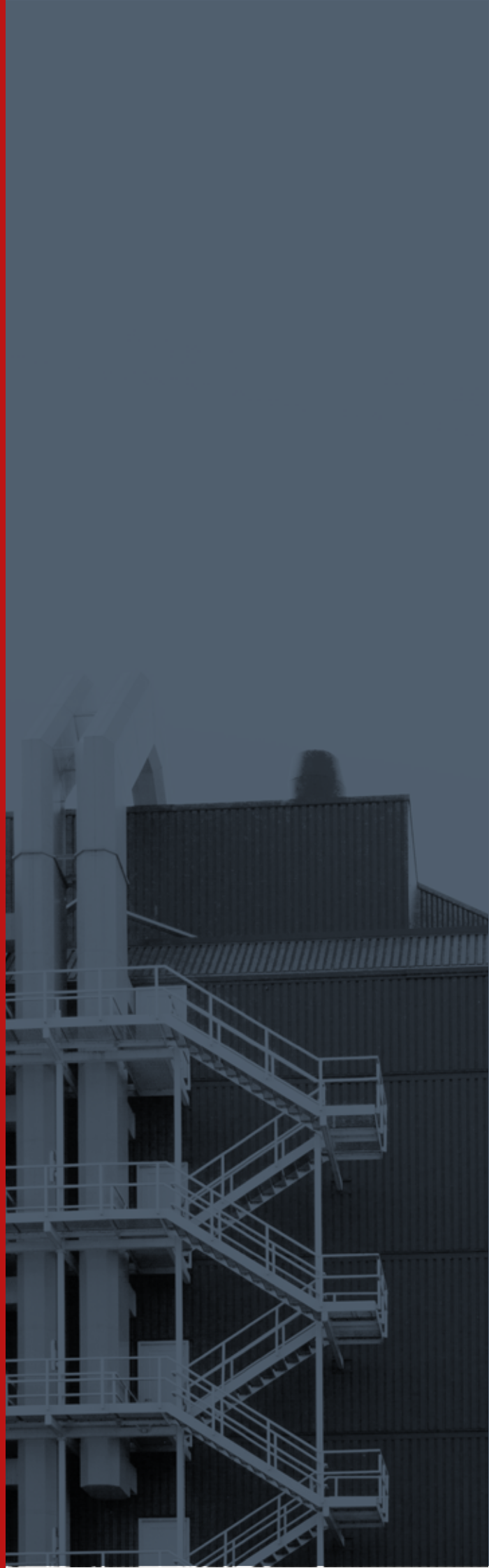



581

SMARTOX

smart solutions

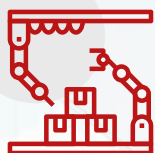

**Многочисленная
продукция**



**Передовая
технология**



**Системное
решение**

Компания «SMARTOX» представляет собой совокупность высококачественной продукции и передовых технологий, а также экспертов и инженеров с громадным опытом работы в отрасли производства подъемных механизмов. Кроме этого, компания предлагает широкий ассортимент продукции, а также безопасные и надежные системные решения, которые способны удовлетворить потребности наших клиентов.

Электрические передвижные цепные тали

0,25 т — 20 т

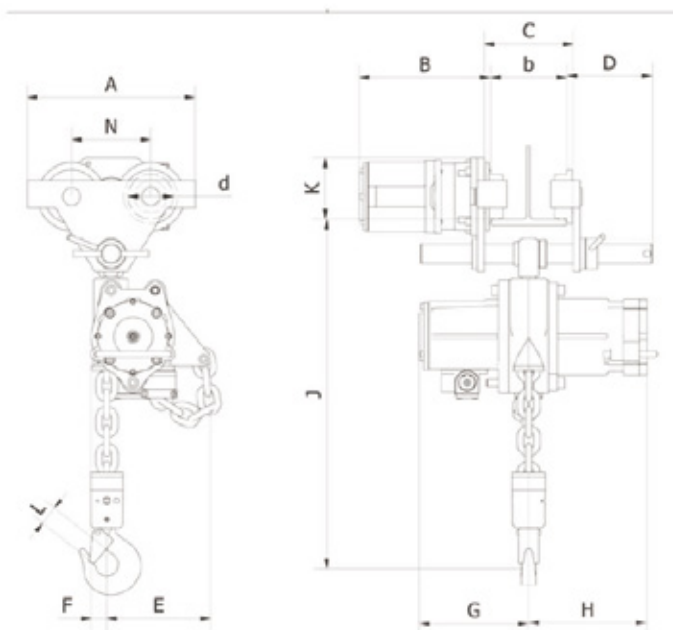
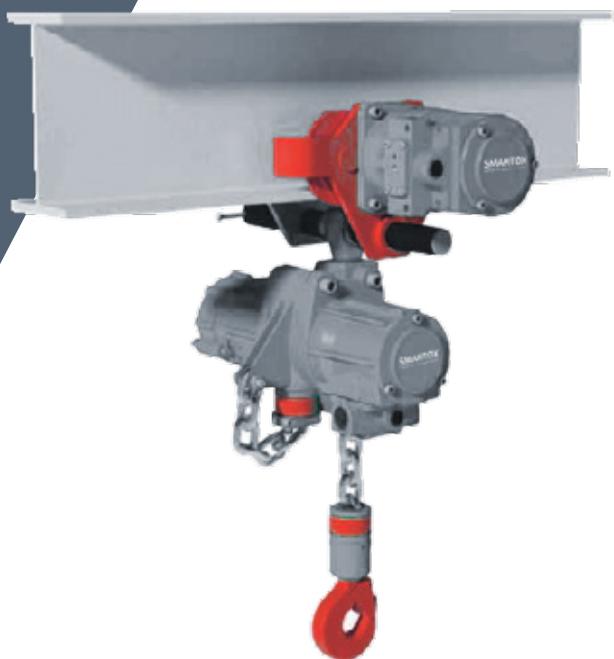

Стандартные характеристики:

- Простая установка
- Встроенная защита от накатывания (наезда) и соскальзывания
- Криволинейный ход
- Ширина колеи может быть изменена после настройки
- Надежная конструкция не требует частого техобслуживания

Дополнительно:

- Крепление с крюком, либо крепление за петлю (подходят для ограниченного пространства)
- Искробезопасное исполнение
- Окрашена для использования в открытом море, никелевое покрытие
- Фестонная система токоподвода
- Тележки для передвижения талей: тележки ручного привода, электрические тележки

Для работы с большими грузами см. SMARTOX Монорельсовые пневматические тали

Для работы в ограниченных пространствах см. SMARTOX Пневматические передвижные тали уменьшенной строительной высоты или SMARTOX тали с низкой (сверх малой) строительной высотой

Технические сведения

Модель	ATSi-025	ATSi-050	ATSi-1	ATSi-2	ATSi-3	ATSi-4,2	ATSi-5	ATSi-6	ATSi-10	ATSi-15	ATSi-20
С тележкой	TM2t		TM3t		TM6t			TM10t	TM20t		
Грузоподъемность тележки (т)	2		3		6			10	20		
Грузоподъемность тали с тележкой (т)	0,25	0,5	1	2	3	4,2	5	6	10	15	20
Вес тележки (кг)	34		37		54			105	210		
Масса тали, рассчитанной на высоту подъема 3м (кг)	26	26	31,6	35,4	59,1	72,5	73,5	77,5	121	235	310
Масса тали с тележкой, рассчитанной на высоту подъема 3м (кг)	60	60	65,6	69,4	96,1	126,5	127,5	131,5	226	445	520
Масса 1м цепи (кг/м)	1		1,8		2,7	3,8	5,8	5,4	11,6	17,4	23,2
Размер цепи (мм)	7x21		9x27		11,2x34	13x36	16x45	11,2x34	16x45		
Количество витков цепи	1				2			3	4		
Рабочее давление (бар)	4-6										
Потребление воздуха двигателем тележки тали (полная нагрузка) (фт3/мин)	50										
Потребление воздуха двигателем подъемника (полная нагрузка) (фт3/мин)	60-75		95		110						
Выходная мощность двигателя тележки тали (кВт)	0,3				0,9						
Выходная мощность двигателя подъемника (кВт)	1,4		3,2		3,2						
Шланговое соединение Моторизованной тележки (мм)	13		19								
Min радиус криволинейного пути (поворота) (м)	1,5		1,5		1,8			3	по запросу		
Мах ширина нижнего фланца (мм)	280		300		305			305			
Min ширина нижнего фланца (мм)	65		70		126			154			
Уровень шума при работе тележки (дБ (А))	84										
СКОРОСТИ											
Скорость подъема при полной нагрузке (м/мин)	27.00	19.50	6.60	8.80	4.50	3.60	2.60	2.30	1.30	0.87	0.65
Скорость подъема без нагрузки (м/мин)	37.00	37.00	11.00	13.00	5.80	5.00	5.60	3.00	2.80	1.87	1.40
Скорость опускания без нагрузки (м/мин)	25.00	25.00	9.00	9.00	6.00	5.40	4.90	3.00	2.45	1.63	1.23
Скорость опускания при полной нагрузке (м/мин)	30.00	30.00	11.00	13.60	13.60	5.80	7.20	3.20	3.60	2.40	1.80
Скорость передвижения (м/мин)	12										

Размеры:

Передвижные цепные тали с тележкой		ATSi-025	ATSi-050	ATSi-1	ATSi-2	ATSi-3	ATSi-4,2	ATSi-5	ATSi-6	ATSi-10	ATSi-15	ATSi-20
		TM2t		TM3t		TM6t			TM10t	TM20t		
A	мм	330		330		400			500	1020		
B	мм	59		59		71			83	83		
C	мм	b+28		b+30		b+30			b+50	b+50		
d	мм	90		90		109			145	145		
D	мм	263		266		277			277	277		
E	мм	106		104	206	201	243	162	195	351	228	
F	мм	39		42	30	41	39	54	87	176	115	
G	мм	139	193		234	234	271	234	271	271	321	
H	мм	179		182	169	189	194	189	194	204	259	
J* (встроенный)	мм	398		395	490	578	645	735	816	950	995	
J* (подвешенный)	мм	496		505	692	637	719	675	1000	1138	1280	
K	мм	122		122		154			131			
L	мм	23		30		40			53	58	78	
M	мм	23		40		51			48	52	65	
N	мм	157		157		185			236	236		

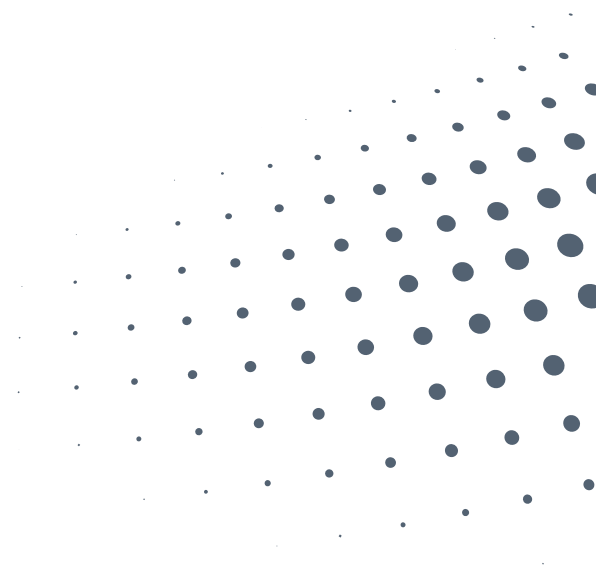
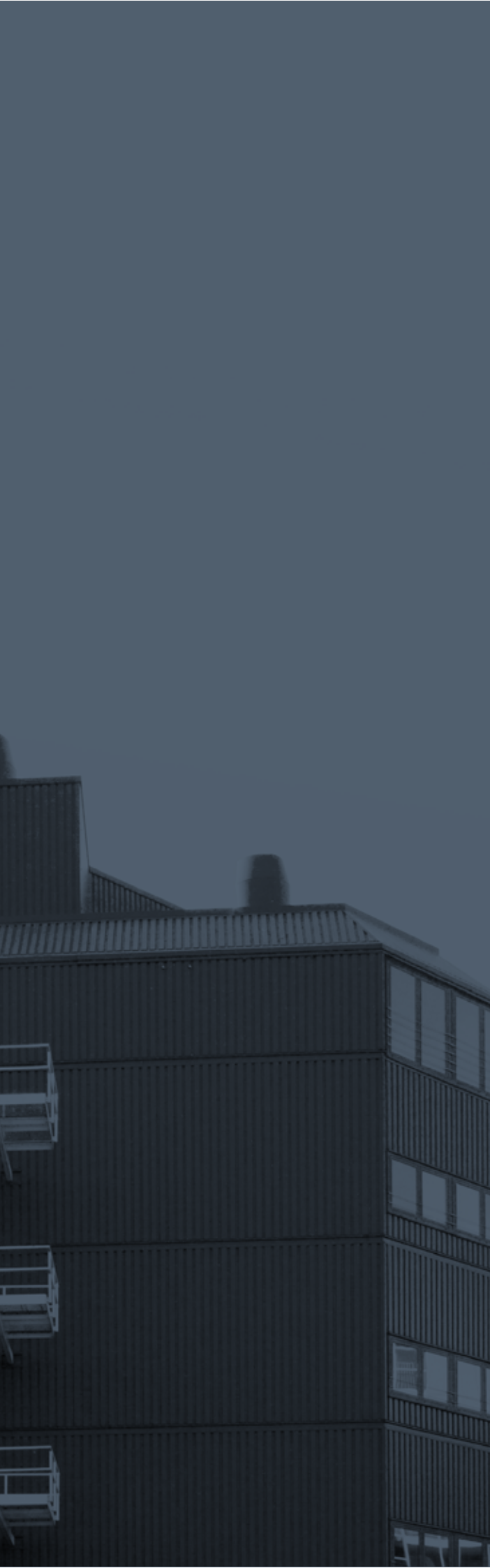

**ОБЩЕСТВО С ОГРАНИЧЕННОЙ
ОТВЕТСТВЕННОСТЬЮ «СМАРТОКС»**

194017, Г Санкт-Петербург,
пр-кт Удельный, д. 5 литера А, помещ. 16-Н ОФ. 22
info@smartox.org